

Jag ser stora utvecklingsmöjligheter

Simon Main s 3

KEYWORDS

NYHETSBRÄV FRÅN INDUSTRILÅS I NÄSSJÖ BOX 214 SE 571 23 TEL +46 (0) 380-555 900 FAX +46 (0) 380-555 919 www.industrilas.se NR 2 07

Komplett gångjärnsprogram lanseras

Tolv gångjärn uppdelade på två olika serier. Det är basen för Industrilås gångjärnsprogram som nu lanseras på bred front.

-Vi har lagt en hel del arbete på att utveckla ett komplett program för utanpåliggande gångjärn. Kvaliteten är god, designen modern och funktionen lämnar inte heller något mer att önska. Det berättar Industrilås konstruktionschef Bengt Åke Alfredsson.

-Gångjärn finns det visserligen gott om på marknaden, både bra och mindre bra. Utmaningen har varit att kombinera hög kvalitet med rätt pris. Det har vi nu lyckats med. Genom att själva

producera gångjärnen har vi dessutom full kontroll från design till färdig produkt. Det är en trygghet, säger Alfredsson.

-Efterfrågan är stor. Den kan vi nu möta med egna produkter som är både bra, snygga och prisvärda.

Industrilås nya gångjärnserie tillverkas i zink som sedan pulverlackeras svart eller förkromas.



Foto: Monica Samuelsson



Läs mer >>

Svetsgångjärnet Nytt lågprisalternativ på välkänd klassiker

-Genom att utöka vårt sortiment på svetsgångjärn med en asiatisk lågprisserie kan vi tillgodose fler behov. Det säger Industrilås vice VD Gunne Johansson.

-Det utbud vi har sedan tidigare med europeiska, mer högteknologiskt tillverkade, svetsgångjärn blir dock kvar i vårt program. På så

sätt förmår vi möta allas önskemål, både när det gäller kvalitet, flexibilitet och prisläge.

Svetsgångjärnet som produkt har funnits på marknaden sedan många årtionden tillbaka. Det handlar i grund och botten om en ganska enkel konstruktion som idag finns i otaliga storlekar.



Foto: Monica Samuelsson

Industrilås

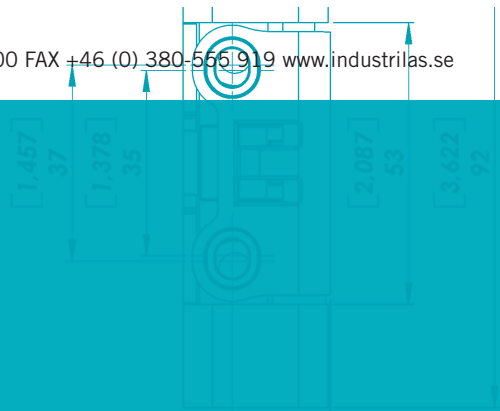

Bäste Partner, Kund, Kollega & Lagmedlem!

Våren är här och med den kommer varje år löftet om en bättre framtid. Hos Industrilås fokuserar vi på hur vi kan utveckla och förbättra vårt gemensamma arbetssätt och våra processer. Detta för att skapa denna åtråvärda bättre framtid för oss och våra kunder. Det händer inte med automatik utan kräver stort engagemang och förändringsvilja hos alla som är med på resan. Som det heter, en sjöman ber inte om vind, han lär sig segla...

Teamwork. Vart går dina tankar när du hör det ofta använda uttrycket?

Per definition är ett team en grupp individer med ett gemensamt mål. Målet kan bara uppnås om grupplemmarna dels vet vad målet är dels vet hur ska samarbeta för att nå dit. Och, för att undvika alla eventuella missförstånd; vårt gemensamma mål är att skapa värde för våra kunder!

Hur ska vi då identifiera själva teamet? Om vårt team bara bestod av Industrilås anställda, hur kommer det sig då att teamet alltid är beroende av information, vägledning eller att uppgifter utförs av någon utanför våra egna väggar?

Svaret är givetvis att i 99 procent av allt projektarbete består teamet rent definitionsmässigt även av personer utanför vår direkta "Industrilås-sfär". Kunder, leverantörer, agenter och distributörer. Alla är oundgängliga medlemmar i vårt lag.

Det är med ovanstående resonemang i tankarna som jag hoppas att detta rykande färska nyhetsbrev ska hjälpa till att belysa vad Industrilås kan och vill bidra med när det gäller att skapa gemensamma värden. Allt för teamets framgång.

I denna utgåva presenterar vi, bland annat, två nya medlemmar i vår kundsupport. Vi har scoutat efter talanger på detta område en längre tid. Därför är det riktigt kul att vi nu hittat Jeanette och Susanne. Hälsa dem välkomna när du får en chans att prata med dem!

Vidare presenterar vi vårt nya program av gångjärn. Även om vi på Industrilås med stolthet introducerar nya innovativa produkter på världsmarknaden med jämna mellanrum har jag en tid känt att vi saknat ett par byggstenar i vårt produktprogram för gångjärn bl a för apparatskåpstilverkare.

Med den serie vi nu lanserar är jag övertygad om att vi åtgärdat detta och dessutom byggt in flera användbara funktioner för våra kunder. Studera till exempel hur vi löst monteringen av gångjärnsaxeln för de modeller som har en löstagbar axel. Jag är övertygad om att E-clippen inte kommer att saknas av någon.

Luta dig tillbaka. Häll upp en kopp kaffe. Och läs om det vi jobbar med för att bli en ännu starkare partner.

Väl mött!

Fredrik Mölzer



Foto: Örjan Karlsson

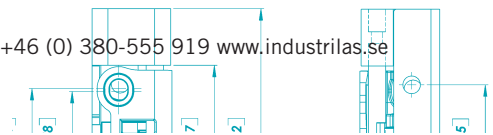

CRA International är Ansiktet utåt på den brittiska marknaden

-Industrilås är en tillförlitlig och resursstark partner. Det har visat sig vid många tillfällen då de hjälpt till och utvecklade produkter efter kunders specifika behov. Industrilås har också förmågan att erbjuda nya innovativa lösningar.

Det säger Simon Main, vd och grundare av CRA International, Industrilås distributör på den stora, viktiga brittiska marknaden. Det var för femton år sedan han startade CRA som på senare tid sett en fantastisk utveckling. Företaget expanderar idag snabbt.

-Vi har intentionen att årligen dubbla vår omsättning de närmaste åren, berättar Simon Main som också lyfter fram att man vill vara det "humana företaget".

-När en kund har en fråga eller ett behov ska vi alltid finnas till hand, både per telefon och med ett besök när så önskas.

Tillgänglighet är ett nyckelbegrepp för CRA.

-Vi gör vårt yttersta för att våra kunder alltid ska vara nöjda med den service vi ger liksom med kvaliteten på de produkter vi säljer och den prisstruktur som råder, fortsätter Main.

CRA International finns i Oswestry i nordvästra England med industrimetropoler som Liverpool, Birmingham och Manchester inom tio mils radie. Men CRA bearbetar hela den brittiska och irländska marknaden. Och Simon Main är optimistisk inför framtiden.

-Jag ser stora utvecklingsmöjligheter för Industrilås produkter. Både på den brittiska och irländska marknaden, speciellt inom fordons- och plåtbearbetningsindustrin.



Från specialuppdrag till standardprodukt

Återfjädrande kisthandtag

För trälådor, boxar, flyttemballage och liknande som behöver kunna lyftas och flyttas manuellt har Industrilås under våren tagit fram ett robust och stabilt kisthandtag. Handtaget som är greppvänligt och fjäderbelastat i sin konstruktion, fälls in per automatik då det inte används.

-Produkten togs egentligen fram efter ett specifikt önskemål från en av våra kunder, men eftersom handtaget är användbart i många olika sammanhang och även allmänt efterfrågat valde vi att ta upp det som standardprodukt i vårt sortiment, berättar Gunne Johansson.

[Läs mer >>](#)

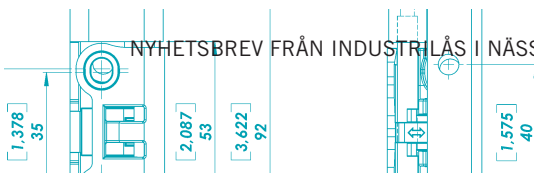

Håller tätt Spännbart lås för kom- pression av tätninglistor

Ytterligare ett spännbart lås har sett dagens ljus. Det är Industrilås som har utökat sitt sortiment med ett lås med 6 millimeters kompression. De spännbara låsen är oslagbara när det gäller att uppnå kompression av tätninglistor. De går också att få med olika slags nyckelgrepp, bl a mejsel-spår.

[Läs mer >>](#)

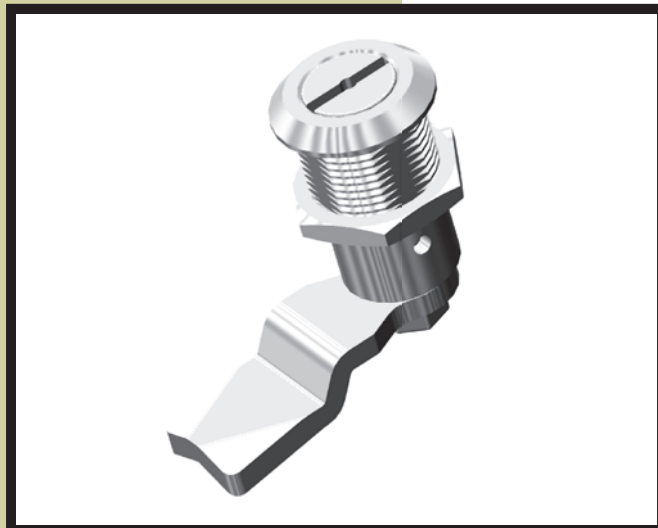

Revision utan anmärkning

Ifjol certifierades Industrilås enligt ISO 9001:2000 och ISO 14001:2004. Helt nyligen genomfördes en uppföljningsrevision som gav företaget godkänt i såväl kvalitets- som miljöarbete.

-Nej, man hittade inget att anmärka på i rutiner och arbetssätt, säger Harri Lüdke, glad och nöjd kvalitetschef.

-Visst innebär certifiering och revisioner en hel del extraarbete i form av redovisningar, uppföljningar och sammanställningar. Men det är ju faktiskt med det dagliga arbetet vi lägger grunden för en lyckad revision. Därför satsar vi mest krut på efterlevnaden av befintliga rutiner för att på så sätt upprätthålla hög standard både inom kvalitet och miljö.

Harri Lüdke jobbade själv som revisor för kvalitets- och miljöledningssystem innan han, för knappt tre år sedan, började på Industrilås.

-Visst finns det en anspänning inom företag inför varje revision. Men vet man vad man har gjort och att man har lagt ned ett rejält arbete, då kan man känna sig trygg hela vägen.

Det Industrilås ska arbeta intensivt med framöver är ett så kallat LEAN-produktionssystem.

-Det kommer förstärka vårt nuvarande kvalitetsarbete avsevärt, säger Harri Lüdke.

-LEAN handlar om ständiga förbättringar, om kundfokus, kvalitet i varje led såväl internt som externt. Det handlar också om medarbetarnas kompetens. Dessa frågor ska drivas med stor dignitet och med stor ekonomisk konsekvens.

-LEAN är ett bra sätt för oss att gå vidare i vår strävan att bli effektivare och mer konkurrenskraftiga. Det markerar ytterligare vår position på marknaden och innebär en ännu större säkerhet för våra kunder att vi levererar rätt och uppfyller de förväntningar som finns på oss.



Foto: Carina Andersson

Små nyheter som gör stor nytta

Kanske ser de inte mycket ut för världen men även små konstruktioner kan lösa stora problem.

Industrilås har nu tagit fram ett svarvat blockgångjärn med M5-gänga för utvändig montering. Detta gångjärn har universell höger- och vänsterapplikation och finns dessutom i en två- och en tredelad version.

-Just detta blockgångjärn fästs med mutter, berättar Bengt Nyström på Industrilås konstruktionsavdelning som också presenterar ett nytt litet rullat gångjärn som nu tillsammans med det svarvade blockgångjärnet tar plats i det ordinarie produktutbudet.

-Det rullade lilla gångjärnet som vi nu tar upp i produktion tillverkas i vanligt stål och rostfritt. Det svetsas fast i dörren och är ett invändigt gångjärn som alltså sitter dolt för användaren. Detta gångjärn används idag bl a i ett stort antal elskåp.



[Läs mer >>](#)

Kundsupport får förstärkning



Sandra



Susanne



Jeanette

I dagarna utökas servicen ytterligare på Industrilås avdelning för kundsupport. Detta genom värvandet av Jeanette Holm och Susanne Holgersson. Medan Jeanette kommer från fjorton år på en liknande tjänst tar Susanne steget från resebranschen.

-För mig känns det roligt att få jobba på ett producerande företag. Jag håller nu som bäst på att läsa in mig på sortimentet för att kunna bli till så stor hjälp som möjligt för våra kunder, säger **Jeanette Holm**. Hon beskriver sig själv som något av en problemlösare.

-Kontakterna är det som är absolut roligast i mitt jobb, både med svenska och internationella kunder. Att hjälpa till att hitta rätt produkter och rätt lösningar, det är väldigt stimulerande.

Även **Susanne Holgersson** tycker om kontakten med människor. Sälj och support passar henne bra, liksom tillfället att nu få arbeta i en för henne ny bransch.

-Industrilås är ett positivt och framåt företag som jag känner sedan länge. Nu ser jag fram emot att få tillträda tjänsten där i mitten av juni.

Sandra Heynemann, välkänd innesäljare på Industrilås, går i juni månad hem för mammaledighet. En flicka har hon tidigare och nu väntas alltså tillökning.

Tio år har Sandra jobbat på Industrilås. Tio år som gått fort och varit innehållsrika.

-Jag trivs väldigt bra på Industrilås. Företaget har vuxit och utvecklats mycket under åren. Att finnas till hands för att serva och hjälpa våra kunder, det är det roligaste i mitt jobb, säger Sandra som också uppskattar den kontakt hon har med Industrilås återförsäljare i bl a Holland, Danmark och Norge.

-Nya produkter, nya kunder och nya kontakter. Det händer något nytt varje dag och det är tjusningen med mitt jobb.