

"SafetyCatch står för intelligent idé i snygg design" s.5

KEYWORDS

NYHETSBRÄV FRÅN INDUSTRILÅS I NÄSSJÖ BOX 214 SE 571 23 TEL +46 (0) 380-555 900 FAX +46 (0) 380-555 919 www.industrilas.se NR!07



Foto: Monica Samuelsson

Vision-systemet som blickar framåt

Sedan drygt ett år tillbaka pågår det omfattande arbetet med att utveckla och färdigställa Vision, Industrilås stora system av spanjolettlås.

-Vision skapar möjligheter att låsa dörrar vid flera låspunkter. På så sätt kan man uppnå en jämn tätning av t ex apparatskåp som ofta har dörrar av tunnare plåt, berättar Jasmin Insanic, en av konstruktörerna bakom systemet.

-Anledningen till att Vision ger perfekt tätning är att låspunkt och stängstyrning ligger på samma nivå och tar upp hela tätningstrycket när dörren är låst. Stången är helt avlastad, och dörren förblir slät.

Utän spanjolett är risken överhängande att dörren buktar sig och att tätningen blir undermålig."

Vision är redan idag ett stort system men utbudet av handtag och detaljer växer hela tiden.

-Vision är det största system vi gett oss på. Det innebär en stor investering men också fantastiska möjligheter till internationell marknadsföring, säger Industrilås marknadschef Niklas Graberg.

Vision finns i två grundutföranden; Outside och Inside vilket indikerar om låssystemet sitter i eller utanför tätat område.

-Vision Outside är en helt unik lösning. Dels för att den positionerar dörren perfekt i x och y-led inför låsningen, dels för att den bara låter dörren förflyttas rakt mot listen under låsningen och komprimerar den. Detta ökar bl a livslängden på tätningslisten.

-Vårt system är dessutom det enda på marknaden som klarar standarden GR487, den tuffaste standarden för utrustning till telecombranschen. Bland annat håller det för saltdimma i trettio dagar, samt 45 NM i vridmomentet på handtaget, berättar Jasmin Insanic.

Läs mer här>> (43MB)
Vill du veta mer om handtag-Läs mer här>>



Nu kan Visions spanjolettlås också levereras med Europacylinder, eller profilcylinder som den också kallas. Ett komplett system av handtag är framtaget för att tillgodose ett brett register av önskemål.

NYHET



Industrilås

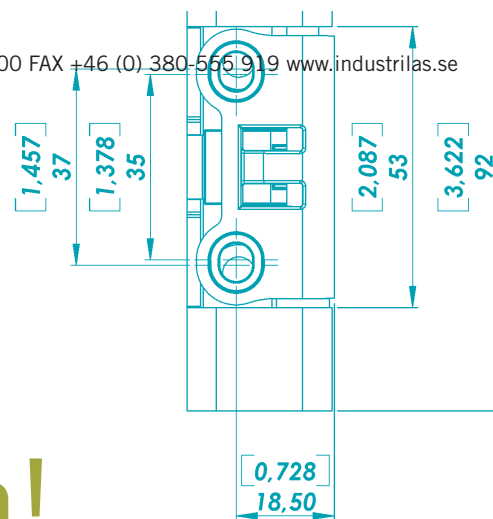

Bäste Partner, Kund och Kollega!

Under Industrilås numera 26-åriga historia har vi haft ett självklart fokus i allt vi gör; att vara bäst på såväl design som produktion av de produkter som är våra ambassadörer ute på marknaden.



Foto: Örjan Karlsson



-Vi har produkter som ger era slutapplikationer både snyggare design och bättre funktion!

Fredrik Mölzer, vd

När jag betraktar hur vi arbetar frågar jag mig ofta vad vi kan göra bättre. Detta nyhetsbrev är ett försök att förbättra oss på ett område som vi kanske, med handen på hjärtat, inte lagt tillräckligt med krut på tidigare. Att informera våra partners, kunder och branschkollegor om vilka vi är och vad vi arbetar med just nu.

Historiskt sett har vi för kunder och leverantörer berättat vad vi arbetar med för tillfället och vad som ligger på planeringsstadiet för den närmaste framtiden när vi träffats vid mässor, kundbesök och liknande. I takt med att vår marknad växer blir utmaningen att hålla alla up-to-date om vad som sker i företaget, i våra CAD maskiner och i produktion allt större.

Det har hänt att distributörer påpekat för mig att det enda sättet att få reda på vad Industrilås sysslar med är att besöka fabriken och titta i kartonger och maskiner för att se vad vi jobbar med just nu.

Jag visar visserligen gärna och med stolthet besökare runt i vår anläggning. Men jag måste medge att vi inte kan ta hit alla på guidade turer för att informera om verksamhet och produktion. Det finns mer rationella metoder.

Min ambition är att detta nyhetsbrev ska förse dig med både intressant, användbar och underhållande information. Dels om det som sker i vår organisation, vilka vi är och hur vår produktion ser ut men också om vår produktutveckling och vilka nya områden våra produkter används inom. Möjligheterna är obegränsade!

Vi har mycket på gång! Internt handlar det om att se över produktionen för att korta ledtider, bli ännu bättre och sänka kostnader. I vårt externa arbete har vi helt nya produkter och tillägg till befintliga bästsäljare, såsom KlimaFlex och Vision-systemet, att presentera för marknaden. Produkter som kan underlätta för din organisation och ge era slutapplikationer både snyggare design och bättre funktion.

Det nyhetsbrev Du nu läser är det första i raden av fyra per år som vi planerar att ge ut. Vi har redan tillräckligt med spännande underlag för att fylla ett par års utgåvor. Jag skulle naturligtvis vilja berätta ALLT om allt på en gång men som vår redaktör Monica Samuelsson säger, vi måste dra gränsen någonstans, det finns en anledning till varför man har en deadline...

Vi hoppas att detta nyhetsbrev är av intresse för dig och att det ger inspiration till utveckling. Vi tar gärna emot dina synpunkter och frågor!

Väl mött!

Fredrik Mölzer, vd



CyberLock

- med den smarta nyckeln

En nyckel räcker. I CyberLock kan nämligen en nyckel innehålla behörighet till en lång rad olika låscylindrar. Det är nyckeln som är den intelligenta delen av systemet och som kan tankas eller tömmas på behörighet.

-CyberLock är enormt säkert. Det kan inte dyrkas upp vilket är fallet med de flesta mekaniska lås. För att du ska forcera CyberLock krävs att din nyckel bär på rätt kod. Nyckeln är programmerad att tala med cylindern. Och systemet fungerar, berättar **Mikael Ljungsten**, helt utan kabeldragning.

Tänk dig att du är i, låt säga, Mexiko för att besöka ditt företags produktionsanläggning där. Ni har varit förutseende nog att installera CyberLock på alla era enheter. När du anländer är dörren låst. Du kan då, via den infraröda porten på din mobiltelefon, ta emot en kod hemifrån att ladda din CyberLock-nyckel med. Du kan nu låsa upp dörren! Det är nyckeln, inte cylindern, som bär på beviset för behörighet.

-Alla nycklar i CyberLock är identiska till utseendet. Deras behörighet kan dock variera i det oändliga. Medan du har access till kanske ett tjugotal dörrar kan t ex en service-tekniker inom el- eller telecombranschen med sin nyckel komma in i hundratals skåp.

-Det finns system som påminner om CyberLock men som kräver kabel för att fungera. Det blir fruktansvärt dyrt. Det blir det också med traditionella lås om huvudnyckeln stjäls och varje lås behöver bytas ut.

-Med CyberLock kan cylindrarna programmeras att ej ta emot den stulna nyckeln. Det är det enda som behövs göras. Låscylindrarna omprogrammeras sedan på plats och nycklarna förses med nya behörighetskoder, berättar Ljungsten.

-CyberLock passar i alla sammanhang. I dörrar, maskiner och skåp. Alla system vi levererar kan fås med CyberLock. Intresset är jättestort och många har fått upp ögonen för möjligheterna med innovationen.

Under våren installerar Industrielås låssystemet CyberLock i alla sina egna lokaler.

-Det är en ganska stor investering men så finns det inget annat som slår CyberLock på fingrarna heller!

Läs mer här>> (18MB)

Nyhet

Katalogen på nätet

I samband med detta nyhetsbrev släpper vi även vår nya webbkatalog.

Den är i mångt och mycket uppbyggd på samma sätt som vår ordinarie katalog men med enkla sökvägar som vi hoppas ska underlätta för dig!

Hela vårt standardsortiment finns med i katalogen. Möjlighet finns också

att skriva ut eller ladda ned varje enskild sida som en pdf.

Webbkatalogen hittar du under "produkt-databas" på www.industrilas.se.

Nyhet

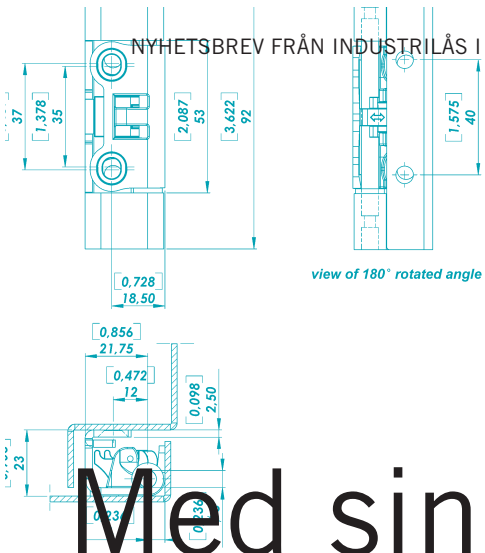

Med sinne för kvalitet

-Att ytterligare stärka kvalitetstänkandet i produktionen och på så sätt minimera antalet reklamationer och fel, det ser jag som min främsta uppgift.

Dennis Larsson är ett av de senaste tillskotten i teamet på Industrilås. Noggrann och som stor vän av ordning och reda passar tjänsten som kvalitetstekniker Dennis hand i handske.

-Industrilås har ett stort och spännande produktassortiment. Det känns mycket stimulerande att få arbeta med kontroller och kvalitetsfrågor här, säger Dennis som vid sidan av jobbet helst ägnar sig åt fiske.



Foto: Monica Samuelsson

Dennis Larsson

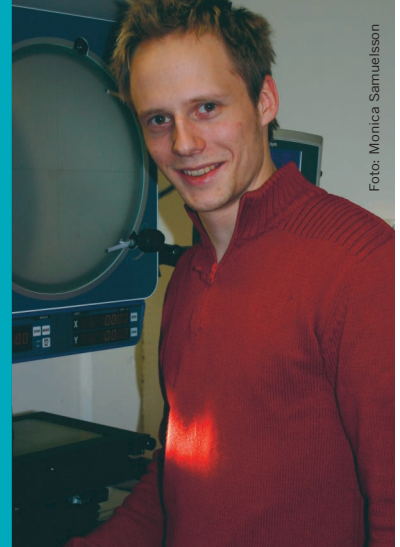

Foto: Helena Andréén

Uppdrag Export

Den första februari började Jean-Pierre Saelen, bosatt i belgiska Roeselare, att arbeta för Industrilås. Han kommer närmast från Ronis i Frankrike för vilka han rest under drygt arton år.

Jean-Pierre Saelens uppdrag är nu att sälja in Industrilås hela sortiment till såväl befintliga som nya kunder i stora delar av Europa; Frankrike, Spanien, Portugal, Italien, Schweiz, Österrike och Grekland men också delar av östra Europa, Mellanöstern och Nordafrika.

- Industrilås har stora kvaliteter som många kunder på den internationella marknaden förstår att uppskatta;

flexibilitet, lyhördhet, produkter och innovationer med hög kvalitet, korta ledtider och en vilja att anstränga sig för att möta kundens specifika behov.

-Min målsättning är att sprida Industrilås hela befintliga sortiment men också se vad Industrilås kan hjälpa till med när det gäller mer specifika lösningar. Jag vill visa att Industrilås är en fullvärdig internationell partner inom bl a ventilationsindustrin.

När han inte jobbar och reser umgås Jean-Pierre med familjen. Intresset för biltävlingar är också stort.

-Jag deltar inte själv men är gärna med och arrangerar!

SafetyCatch

Efterlängtat komplement till KlimaFlex



Magnus Petterson

-Efterfrågan är stor, inte minst på den amerikanska marknaden, och därför känns det väldigt bra att vi nu är klara med konstruktionen av SafetyCatch och kan dra igång produktionen, säger Magnus Petterson.

SafetyCatch är, som namnet avslöjar, ett säkerhetslås för ventilationsanläggningar med starkt övertryck. För att undvika att dörrar slår upp okontrollerat består SafetyCatch av en regel som fångar upp dörren så att tryckutjämning kan ske. Därefter kan vred nummer två öppnas. För att stänga SafetyCatch räcker det dock med ett handtag för att styra båda reglarna.

-SafetyCatch ligger hästlängder framför sina konkurrenter.

Mycket av det som funnits tidigare känns i en jämförelse som rena stenåldern. SafetyCatch har fördelen att vara kompatibel med det befintliga KlimaFlex-systemet. Problemet med att slutföra konstruktionen var att hitta ett sätt att enkelt montera låset. Det är nu löst!

-Det har aldrig tidigare funnits en så komplett lösning på problemet tidigare. Det har mer handlat om hemmabyggen av olika slag. SafetyCatch står för intelligent idé i snygg design.

Låsenheten i SafetyCatch är universal höger/vänster och är kompatibel med alla handtag, med eller utan lås.

[Läs mer här>>](#)

Lyckad mässa gav många kontakter

I slutet av januari ställde Industrilås nordamerikanska partner Allegis ut på världens största mässa för ventilationsindustrin, AHR-Expo i Dallas, Texas.

-Vårt KlimaFlex program fick enorm publicitet och även SafetyCatch väckte stort intresse hos besökarna, berättar en nöjd Niklas Graberg som tillsammans med Leif Krause fanns på plats under de intensiva dagarna.

-Allegis delade monter med AJ Manufacturing som tillverkar dörrar för ventilationsindustrin. Vårt KlimaFlex fanns även på deras dörrar vilket gav besökare synnerligen goda möjligheter att se och testa våra system monterade i slutprodukt.

Många av Industrilås större ventilationskunder i Nordamerika ställde själva ut på mässan. Det bäddade för ytterligare kontakter.

-Mässan blev mycket lyckad. Nu återstår det positiva uppföljningsarbetet.

Mikael gör sidbyte



Mikael Ljungsten

Från ansvarig säljare till inköpare. Det steget tar Mikael Ljungsten i dagarna.

-Det är en enormt stor utmaning som känns väldigt rätt med tanke både på mina personliga erfarenheter och företagets framtida mål.

Ljungsten har tidigare jobbat som säljare i en rad olika branscher. Och det var också som säljare han ganska nyligen rekryterades till Industrilås.

-Jag har visserligen mer vana av andra sidan bordet men med min utbildning inom logistik och inköp känner jag mig hemma även i den nya rollen som inköpare. Den är strategiskt viktig och jag gillar utmaningen!